

## 改善箇所説明図

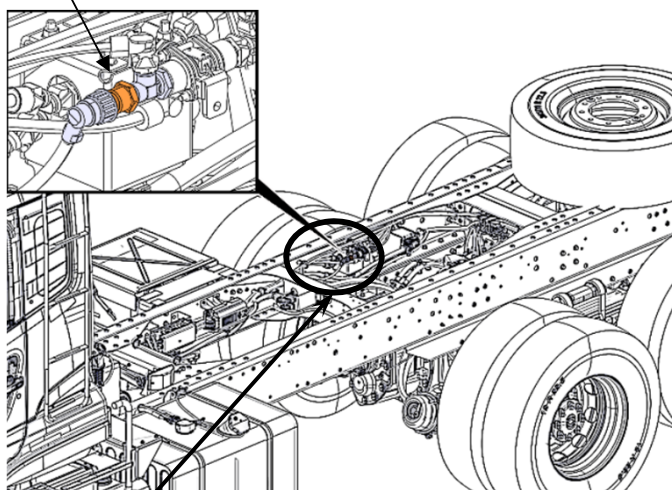

駐車ブレーキ用エアプレッシャーセンサ



### 基準不適合発生箇所

大型トラックにおいて、駐車ブレーキ用エアプレッシャーセンサの製造工程が不適切なため、当該センサ回路基板上に導電性異物が残存し短絡または動作不良を起こすことがある。そのため、駐車ブレーキ作動表示ランプが誤点灯・不点灯になることがあり、最悪の場合、当該表示ランプの誤点灯により、駐車ブレーキ非作動状態で車両が動き出すおそれがある。

### 改善措置の内容

全車両、駐車ブレーキ用エアプレッシャーセンサを対策品に交換する。

注：  は、交換する部品を示す。

識別：改善済車両には助手席側ステップ部のVINプレート左下に赤色ペイントを塗布する。