

改善箇所説明図

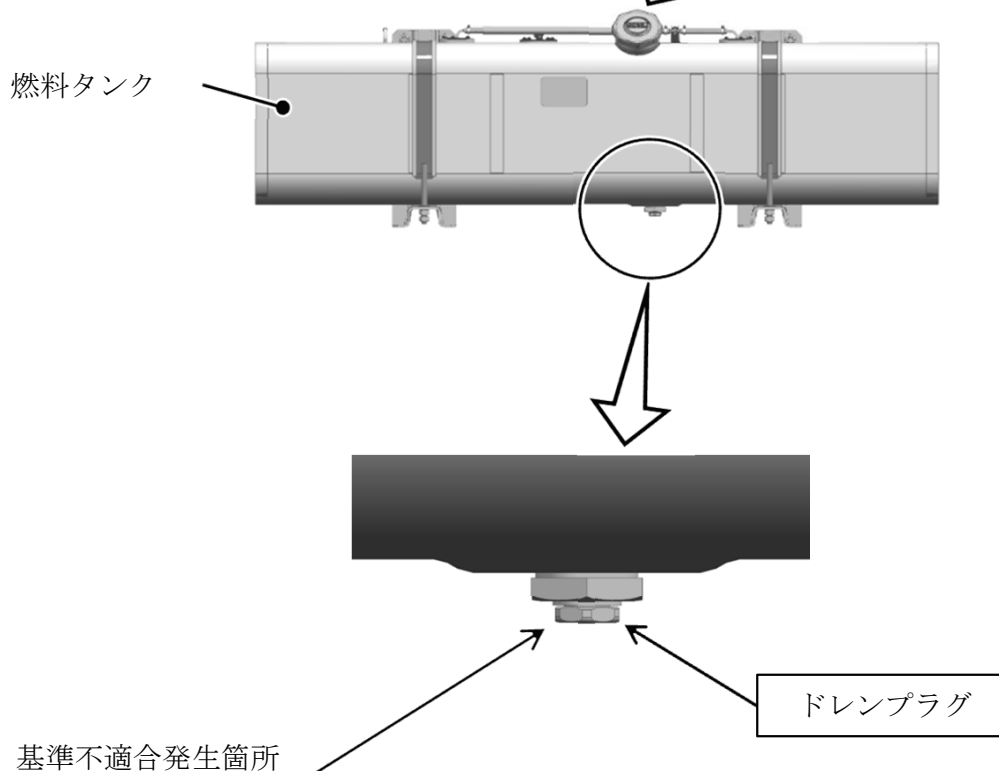

中型トラックの燃料タンクにおいて、ドレンプラグの燃料タンクへの組み付け作業が不適切なため、ドレンプラグが適切に締め付けられていないものがある。そのため、そのままの状態で使用を続けると、ドレンプラグ部より燃料が漏れるおそれがある。

改善の内容： 全車両、燃料タンクドレンプラグを規定トルクで締め付ける。

識別： 燃料タンクの品番シールに識別シール（緑色）を貼付する。

注： は措置する部品を示す。