

改善箇所説明図

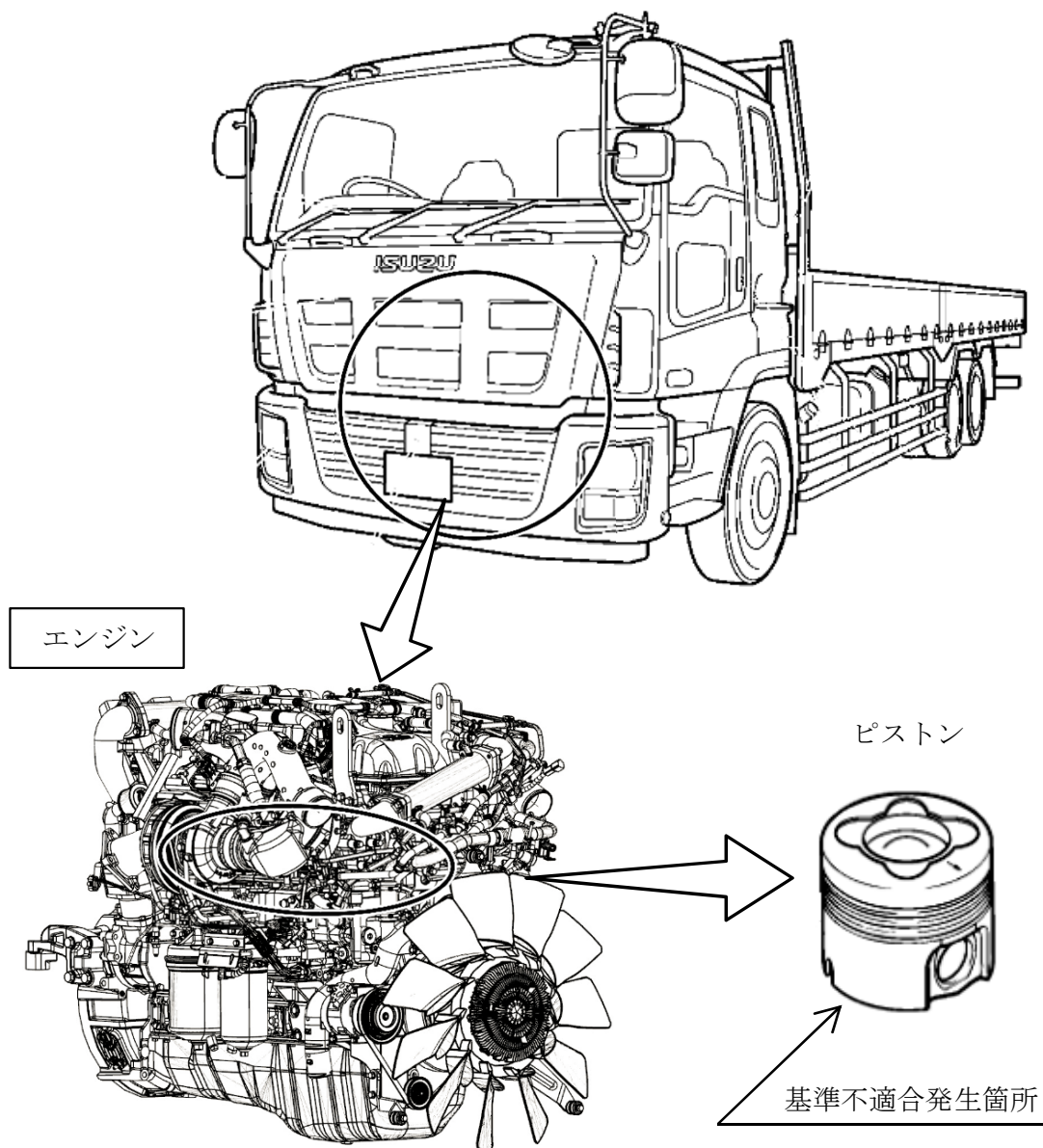

大型トラック用エンジンにおいて、ピストン燃焼室壁部に燃焼による熱と圧力が繰り返し作用し、そのダメージが蓄積して亀裂に至るものがある。そのため、そのままの状態で使用を続けると、ピストン燃焼室壁部の亀裂が進行して穴が開き、最悪の場合、エンジンの出力低下及び白煙排出により、走行不能に至るおそれがある。

改善の内容:

全車両、車両走行データを確認し、負荷及びその頻度の高い車両はエンジンを良品に交換する。

識別： インテークダクトに黄色ペイントを塗布する。

注： は措置する部品を示す。