

## 改善箇所説明図

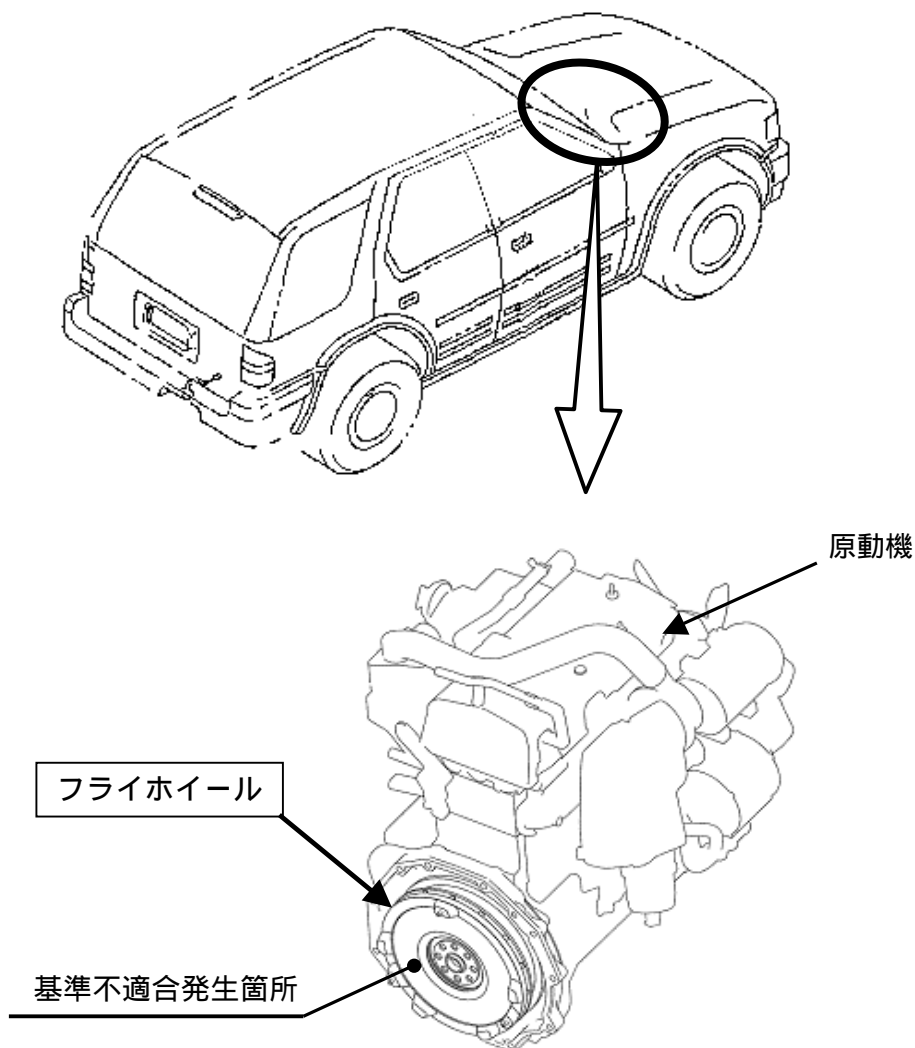

手動変速機付き車両に修理用として供給した原動機において、平成15年2月13日付け「届出番号外-999」の対策前のフライホイールを装着したため、高い変速ギア段で低速走行を行うと発生する振動によりフライホイール内部が破損し、最悪の場合、動力が伝達されず、走行不能となるおそれがある。

### 改善の内容

全車両、フライホイールを対策品と交換する。

識別：エンジンルーム内のIDプレートに黒色ペイントを塗布する。

注：  は交換する部品を示す。